



Vielen Dank, dass Sie sich für dieses Produkt entscheiden haben.
Um möglichst sicher mit dem Produkt umzugehen lesen Sie diese Anleitung sorgfältig durch und
bewahren Sie diese Anleitung auf um zukünftig nachzuschlagen.

Haupteigenschaften

Artikelname: R/C Huan Qi „Street Buggy“
Artikelnummer: 535-10 / 535-20
Kontrolldistanz: ca. 25 Meter
Akku: 6V „AA“ Akku

Installation der Antenne der Fernbedienung

Bitte montieren Sie die Antenne und ziehen Sie diese bis zum höchsten Punkt aus um die größte mögliche Kontrolldistanz zu gewährleisten.
(siehe Abbildung)

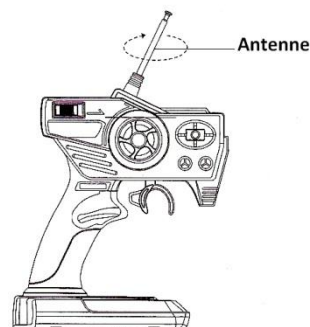

Installation der Batterien und dem Akku

1. Öffnen Sie das Batteriefach an der Fernbedienung und das Akku-Fach an dem R/C Modell
2. Legen Sie den 6V „AA“ Akku in das Akku-Fach. Und schließen Sie den Akku an. Bei dem Modell 535-20 müssen 5x „AA“ Batterien eingelegt werden. In die Fernbedienung legen Sie bitte eine 9V Block-Batterie ein.
3. Schließen Sie die Abdeckungen (Achten Sie auf die Polarität der Batterien und dem Akku)

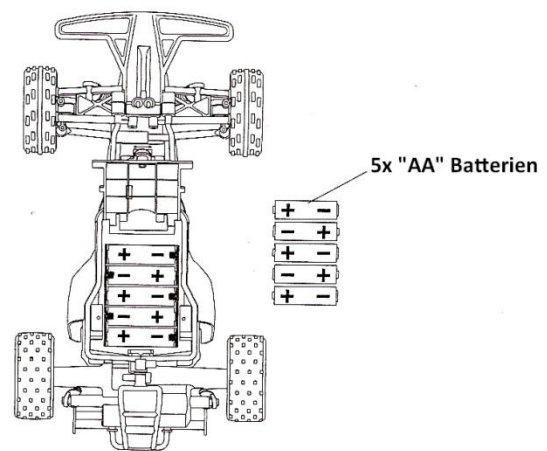
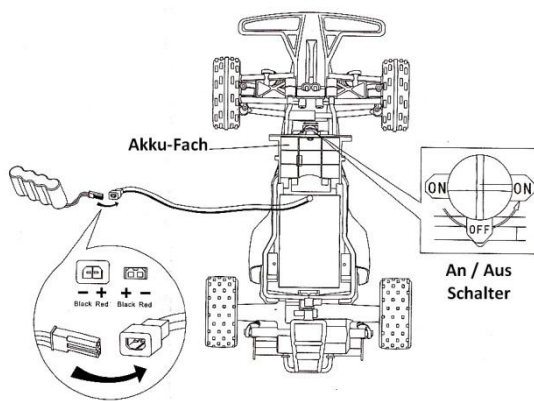
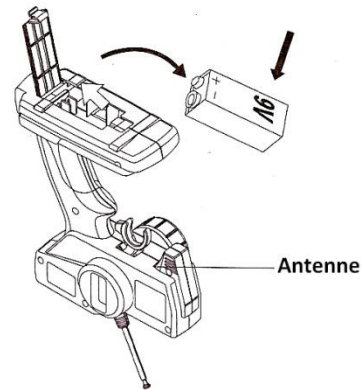

Installation der Antenne am R/C Modell

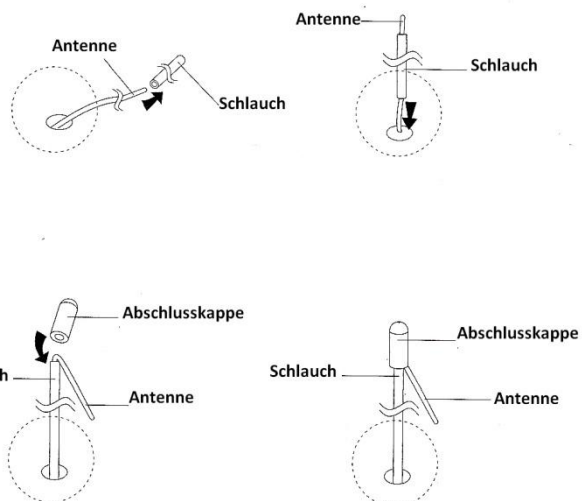
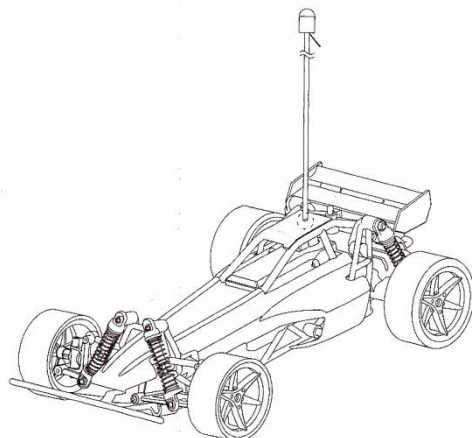

Bedienung

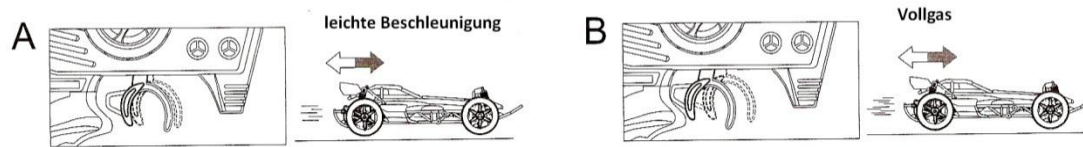

1. Ziehen Sie die Antenne der Fernbedienung bis zum Ende aus. Anschließend schalten Sie die Fernbedienung und das R/C Modell ein.
2. Wenn Sie den Gashebel leicht nach vorne ziehen fährt das Auto nach vorne (A). Ziehen Sie den Gashebel komplett nach hinten fährt das Auto mit voller Geschwindigkeit (B). Wenn Sie den Gashebel von sich wegdrücken bremst das Modell oder wenn es steht dann fährt es rückwärts.
3. Wenn Sie das Lenkrad nach links einschlagen, fährt das Modell nach links. Schlagen Sie es nach rechts ein, fährt es nach rechts.
4. Falls das R/C Modell nach links zieht ohne Lenkeinwirkung nutzen Sie die Trimmung unter dem Auto (R). Zieht das R/C Modell nach rechts nutzen Sie ebenfalls die Trimmung (L).
5. Nach der Nutzung des Modells schalten Sie die Fernbedienung und das R/C Modell aus. Wenn Sie es für eine längere Zeit nicht nutzen möchten, reinigen Sie das Fahrzeug und entfernen Sie die Batterien aus der Fernbedienung und den Akku aus dem Modell (oder die Batterien aus dem Modell 535-20).

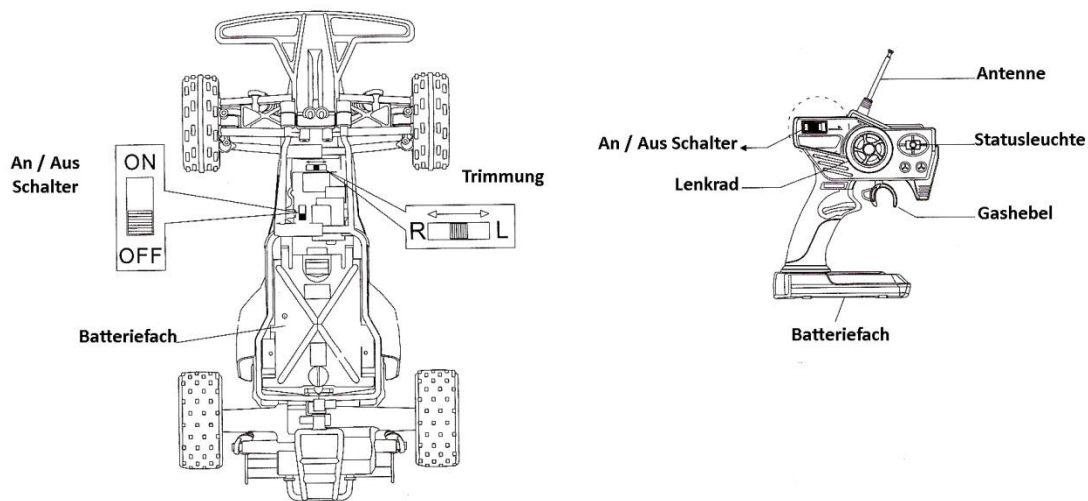

Anmerkung

- Wenn zwei Modelle mit der gleichen Frequenz fahren wird man die Kontrolle über das R/C Modell verlieren.
- Wenn der Akku oder die Batterien fast leer sind, wird das R/C Modell nicht mehr die volle Leistung abrufen können. Ebenfalls wird die Kontrolldistanz verringert.
- Das R/C Modell kann auf betonierten Boden gefahren werden. Falls Sie auf weichem Untergrund fahren, kann es vorkommen, dass es nicht geradeaus fährt.

Hinweise zum Ladevorgang

Verbinden Sie den Akku korrekt mit dem Ladegerät, folgend schließen Sie das Ladegerät an eine Steckdose an (DE: 230V). Die rote Statusleuchte zeigt den Ladeprozess an. Diese Statusleuchte erlischt, wenn der Ladevorgang abgeschlossen ist. Die Oberfläche des Akkus ist nun warm. Die Ladezeit beträgt etwa 2.5 Stunden. Dies reicht für eine Fahrtzeit von ungefähr 20 Minuten. Falls Sie den Akku zu lange laden könnte dieser beschädigt werden oder in Brand geraten.

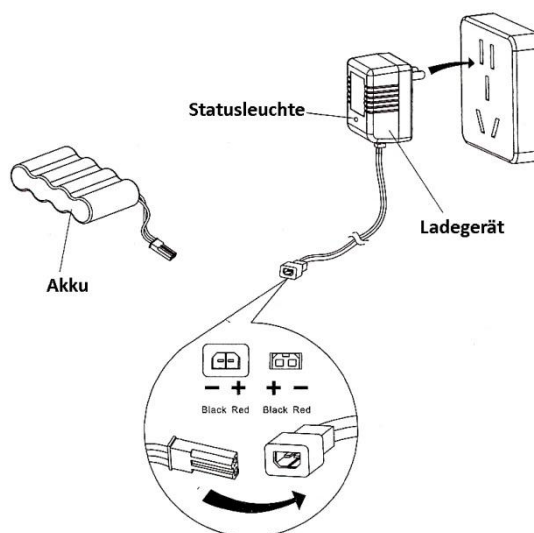

Achtung

1. Vergewissern Sie sich, dass das Ladegerät der Spannung Ihrer Stromversorgung entspricht.
2. Vergewissern Sie sich, dass der Akku leer ist, bevor Sie ihn laden.
3. Überladen Sie den Akku nicht. Stoppen Sie den Ladevorgang, wenn der Akku überhitzt.
4. Laden Sie den Akku nicht unbeaufsichtigt.
5. Erhöhen Sie die Ladezeit, wenn Sie den Akku bereits öfter geladen haben.
6. Setzen Sie den Akku keiner großen Hitze oder Feuer aus. Modifizieren Sie den Akku auch nicht.
7. Untersuchen Sie den Akku regelmäßig nach Beschädigungen. Ist dieser beschädigt, benutzen Sie ihn nicht mehr, bis Sie einen Ersatz haben.

Zubehör im Lieferumfang

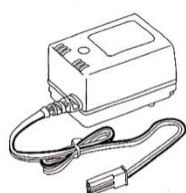

Ladegerät



9V Block-Batterie

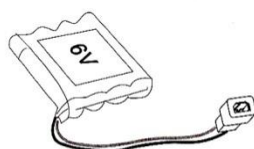

Akku



Schlauch



Abschlusskappe



Vorsicht

- Lesen Sie diese Bedienungsanleitung sorgfältig durch und nutzen Sie diese zur Installation. Einige Teile sollten nur von Erwachsenen installiert werden.
- Halten Sie Kleinteile fern von Kleinkindern, diese könnten verschluckt und ein Ersticken hervorrufen.
- Benutzen Sie das Produkt nicht auf öffentlichen Straßen.
- Auch die Verpackung stellt eine Gefahr für Kinder da. Entsorgen Sie diese nach einer Weile.
- Überprüfen Sie in regelmäßigen Abständen die elektrischen Leitungen, Anschlüsse und Karosserie auf Schäden. Nutzen Sie das R/C Modell erst wieder sobald der Schaden professionell behoben worden ist.
- Benutzen Sie nur die vorgegebene Spannung um das Modell zu laden.
- Nutzen Sie nur das Ladegerät was im Lieferumfang enthalten ist.
- Das Ladegerät ist kein Spielzeug
- Trennen Sie das Netzteil vom Produkt bevor Sie es säubern.
- Halten Sie die Antenne der Fernbedienung niemals in die Richtung eines Gesichtes.
- Achten Sie auf die Polarität beim Installieren von Batterien und Akkus.
- Das R/C Modell benötigt einen 6V Akku.
- Nicht wiederaufladbare Batterien dürfen nicht geladen werden.
- Wiederaufladbare Batterien und Akkus dürfen nur im Beisein eines Erwachsenen geladen werden.
- Entfernen Sie Akkus und wiederaufladbare Batterien immer aus dem Produkt bevor es geladen wird.
- Mischen Sie keine alten und neuen Batterien.
- Bitte entsorgen Sie leere Batterien rechtzeitig.
- Verursachen Sie keinen Kurzschluss der Anschlüsse.
- Verursachen Sie keinen Kurzschluss am Akku. Werfen Sie Akkus oder Batterien niemals in offenes Feuer. Nehmen Sie Akkus oder Batterien niemals auseinander
- Entfernen Sie immer die Batterien und Akkus aus dem Produkt wenn Sie es für eine längere Zeit nicht nutzen.
- Die Fernbedienung benötigt eine „6F22“ 9V Block-Batterie
- Bitte bewahren Sie diese Anleitung zum späteren Nachschlagen auf.