

DE Bedienungsanleitung

Vielen Dank für den Kauf dieses Produkts. Lesen Sie diese Bedienungsanleitung aufmerksam durch und bewahren Sie diese sorgfältig auf um in Zukunft nachschlagen zu können. Die Bilder in dieser Bedienungsanleitung dienen nur der Referenz und müssen nicht dem Original entsprechen.

EN User manual

Thank you for purchasing this product. Read these instructions carefully and keep them in a safe place for easy reference in the future. The pictures in this manual are for reference only and may not match the original.

FR Mode d'emploi

Merci d'avoir acheté ce produit. Lisez attentivement ces instructions et les conserver dans un endroit sûr pour s'y référer facilement à l'avenir. Les images de ce manuel sont fournies à titre indicatif et peuvent ne pas correspondre à l'original.

NL Gebruiksaanwijzing

Dank u voor de aankoop van dit product. Lees deze instructies aandachtig en bewaar ze op een veilige plaats voor gemakkelijke verwijzing in de toekomst. De afbeeldingen in deze handleiding zijn alleen ter referentie en mag niet overeen met het origineel.

ES Manual de instrucciones

Gracias por comprar este producto. Lea atentamente estas instrucciones y guárdelas en un lugar seguro para referencia en el futuro. Las imágenes de este manual son sólo de referencia y pueden no coincidir con el original.

PL Instrukcja obsługi

Dziękujemy za zakup tego produktu. Te należy dokładnie przeczytać i przechowywać je w bezpiecznym miejscu, aby łatwo w przyszłości. Rysunki w tej instrukcji są tylko w celach informacyjnych i nie mogą odpowiadać oryginałowi.

IT Istruzioni per l'uso

Grazie per aver acquistato questo prodotto. Leggere attentamente le istruzioni e conservarle in un luogo sicuro per un facile riferimento in futuro. Le immagini in questo manuale sono solo di riferimento e potrebbero non corrispondere all'originale.

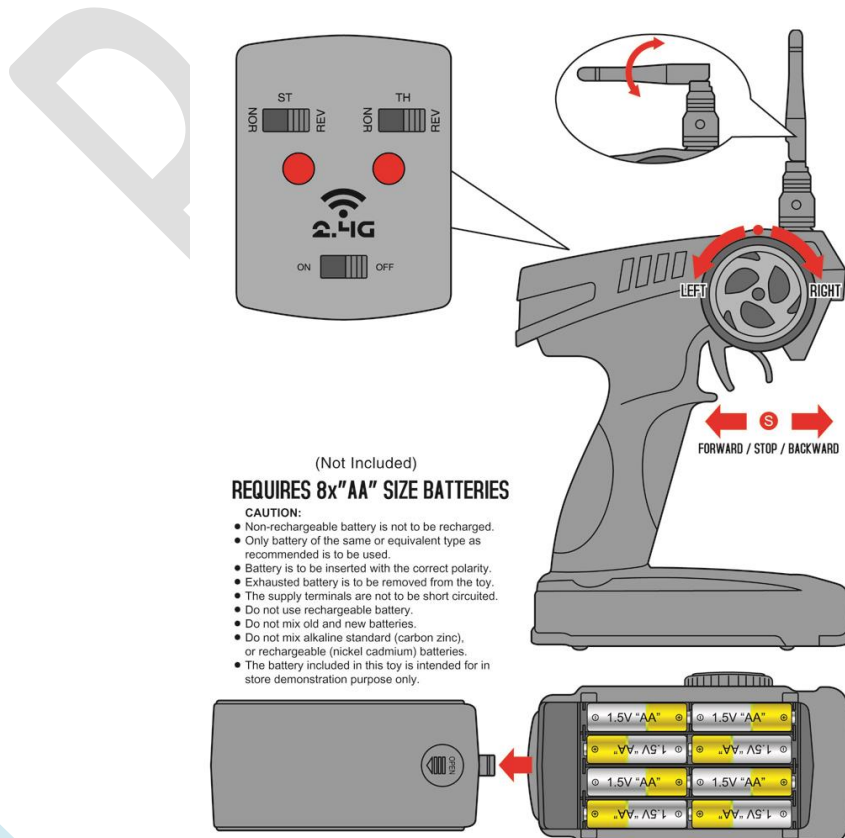

DE Installation der Fernbedienung

- Öffnen Sie das Batteriefach unterhalb der Fernbedienung und legen Sie eine 8x 1.5V AA Batterien in das Batteriefach ein und schließen Sie das Batteriefach erneut.

GB Installing the remote control

- Open the battery compartment underneath the remote control and insert an 8x 1.5V AA batteries into the battery compartment and close the battery compartment again.

FR Installation de la télécommande

- Ouvrez le compartiment de la batterie en dessous de la télécommande et insérez un 8x piles AA de 1,5 V dans le compartiment de la batterie et refermez le compartiment de la batterie.

NL Installeren van de afstandsbediening

- Open het batterijcompartiment onder de afstandsbediening en plaats een 8x 1,5 V AA-batterijen in de batterijhouder en sluit het batterijvak weer.

ES Instalación del mando a distancia

- Abra el compartimiento de la batería por debajo del mando a distancia e inserte una 8x pilas AA de 1,5 V en el compartimento de la batería y cerrar el compartimento de las pilas de nuevo.

PL Instalowanie pilota

- Otwórz komorę baterii pod pilocie i włóż 8x baterie AA 1,5 V do komory baterii i zamknij komorę baterii.

IT Installazione del telecomando

- Aprire il vano batteria sotto il telecomando ed inserire un 8x 1,5 V batterie AA nel vano batterie e richiudere il vano batteria.

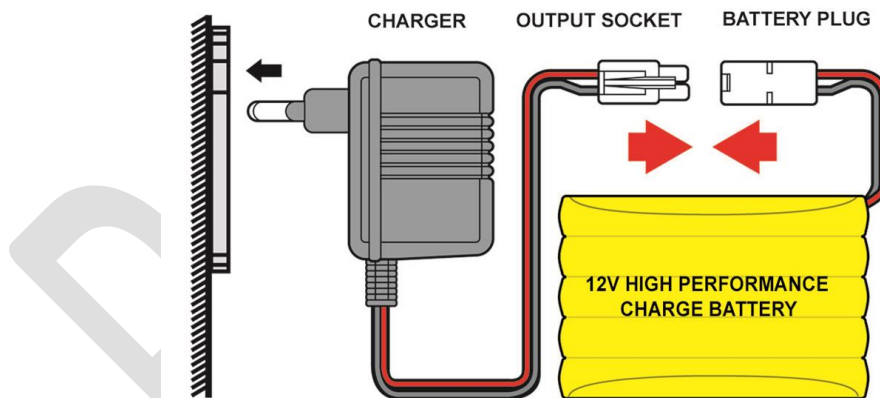
**DE Akkuinstallation und Ladevorgang**

- Verbinden Sie den Akku mit dem mitgelieferten Ladekabel und schließen Sie diesen an eine 230V Steckdose an. Achten Sie beim verbinden des Akkus mit dem Ladegerät auf die korrekte Polarität.
- Überwachen Sie stets den Ladevorgang. Eine Akkuladung benötigt etwa 4-6 Stunden.
- Benutzen Sie ausschließlich das mitgelieferte Ladekabel.
- Wenn der Akku geladen ist, öffnen Sie das Batteriefach unterhalb des Modells, nun schließen Sie den Akku an. Achten Sie hierbei auf die korrekte Polarität. Nun schließen Sie das Batteriefach erneut.

GB Battery installation and charging

- Connect the battery with the included charging cable and plug it into a 230V outlet. When you connect the battery with the charger to the correct polarity.
- Always monitor the charging process. One battery charge takes about 4-6 hours.
- Use only the supplied charger.

- If the battery is charged, open the battery compartment underneath the model, then you connect the battery. Pay attention to the correct polarity. Now close the battery compartment again.

FR Installation de la batterie et la charge

- Connecter la batterie avec le câble de chargement inclus et le brancher sur une prise 230V. Lorsque vous vous connectez la batterie avec le chargeur à la polarité.
- Toujours surveiller le processus de charge. Une charge de la batterie dure environ 4-6 heures.
- Utilisez uniquement le chargeur fourni.
- Si la batterie est chargée, ouvrez le compartiment de la batterie sous le modèle, puis vous vous connectez la batterie. Faites attention à la polarité. Maintenant refermer le compartiment de la batterie.

NL Vervangen van de batterij en het opladen

- Sluit de accu met de meegeleverde oplaadkabel en steek de stekker in een 230V stopcontact. Als u de batterij verbinden met de lader op de juiste polariteit.
- Let altijd op het laadproces. Een acculading duurt ongeveer 4-6 uur.
- Gebruik alleen de meegeleverde oplader.
- Als de batterij is opgeladen, open het batterijcompartiment onderaan het model, dan is de accu aan te sluiten u. Let op de juiste polariteit. Nu sluit het batterijvak weer.

ES Instalación de la batería y la carga

- Conecte la batería con el cable de carga incluido y conéctelo a una toma de 230V. Cuando se conecta la batería con el cargador con la polaridad correcta.
- Siempre supervisar el proceso de carga. Una carga de la batería dura aproximadamente 4-6 horas.
- Utilice sólo el cargador suministrado.
- Si la batería está cargada, abra el compartimiento de la batería por debajo de la modelo, a continuación, se conecta la batería. Preste atención a la polaridad correcta. Ahora cerrar el compartimento de las pilas de nuevo.

PL Instalacja i ładowanie akumulatora

- Podłączyć akumulator za pomocą dołączonego kabla ładowania i podłączyć go do gniazda 230V. Po podłączeniu akumulatora do ładowarki do właściwej polaryzacji.
- Zawsze monitoruje proces ładowania. Jedno ładowanie akumulatora trwa około 4-6 godzin.
- Należy używać tylko dostarczonej ładowarki.
- Jeśli akumulator jest naładowany, należy otworzyć komorę baterii pod spodem modelu, a następnie podłączyć akumulator. Należy zwrócić uwagę na prawidłową polaryzację. Teraz zamknij komorę baterii ponownie.

IT Installazione della batteria e ricarica

- Collegare la batteria con il cavo di ricarica in dotazione e collegarlo a una presa di corrente 230V. Quando si collega la batteria con il caricabatterie per la corretta polarità.
- Monitorare sempre il processo di carica. Una carica della batteria dura circa 4-6 ore.
- Utilizzare solo il caricabatterie in dotazione.
- Se la batteria è carica, aprire il vano batteria sotto il modello, poi si collega la batteria. Fare attenzione alla corretta polarità. Ora richiudere il vano batterie.

DE Sicherheitshinweise

- Bitte lesen Sie die Bedienungsanleitung sorgfältig durch bevor Sie es in Betrieb nehmen.
- Der Hersteller und die Händler lehnen jegliche Verantwortung für den Schaden, der durch unsachgemäßen Gebrauch entstanden ist ab.
- Halten Sie Kleinteile fern von Kleinkindern.
- Halten Sie Batterien und Akkus fern von großer Hitze oder offenen Feuer.
- Demontieren oder modifizieren Sie dieses Produkt nicht, dies könnte zu Fehlfunktionen und Unfälle verursachen.

- Nur Batterien und Akkus des gleichen oder gleichwertigen Typs dürfen verwendet werden.
- Achten Sie beim Einlegen von Akkus und Batterien immer auf die korrekte Polarität.
- Nicht wiederaufladbare Batterien dürfen nicht geladen werden.
- Die Fernbedienung benötigt 2x „AA“ Batterien (nicht inklusive)
- Mischen Sie keine alten und neuen Batterien.

GB Safety

- Please read the manual carefully before operating it.
- The manufacturer and its distributors disclaim any responsibility for the damage caused by improper use.
- Keep small parts away from young children.
- Keep batteries away from excessive heat or open flame.
- Never disassemble or modify this product, it may cause malfunction and accidents.
- Only batteries of the same or equivalent type may be used.
- When installing batteries and batteries always observe the correct polarity.
- Non-rechargeable batteries should not be charged.
- Do not mix old and new batteries.

FR Sécurité

- S'il vous plaît lire attentivement le manuel avant de l'utiliser.
- Le fabricant et ses distributeurs déclinent toute responsabilité pour les dommages causés par une mauvaise utilisation.
- Gardez les pièces détachées hors de jeunes enfants.
- Gardez les piles hors de la chaleur et des flammes nues.
- Ne jamais démonter ou modifier ce produit, il peut provoquer des dysfonctionnements et accidents.
- Seules les piles de type identique ou équivalent peut être utilisé.
- Lors de l'installation des piles et des batteries toujours respecter la polarité.
- Les piles non rechargeables ne doivent pas être facturés.
- Ne pas mélanger piles neuves et anciennes.

NL veiligheid

- Lees de handleiding voordat het.
- De fabrikant en zijn distributeurs wijzen elke verantwoordelijkheid voor de schade veroorzaakt door oneigenlijk gebruik.
- Houd kleine onderdelen uit de buurt van jonge kinderen.
- Houd batterijen uit de buurt van grote hitte of open vuur.
- Nooit demonteren of wijzigen van dit product, kan het storingen en ongelukken veroorzaken.
- Alleen batterijen van hetzelfde of een soortgelijk type worden gebruikt.
- Bij het installeren van batterijen en accu's altijd de juiste polariteit.
- Niet-oplaadbare batterijen mogen niet worden opgeladen.
- Gebruik geen oude en nieuwe batterijen door elkaar.

ES Seguridad

- Por favor, lea atentamente el manual antes de usarla.
- El fabricante y sus distribuidores declinan toda responsabilidad por los daños causados por un uso inadecuado.
- Mantenga las piezas pequeñas fuera del alcance de los niños pequeños.
- Mantenga las pilas lejos del calor excesivo o fuego.
- Nunca desarme ni modifique este producto, puede causar un mal funcionamiento y accidentes.
- Sólo se pueden utilizar pilas del mismo tipo o equivalente.
- Al instalar las baterías y las pilas observe siempre la polaridad correcta.
- Las pilas no recargables no se deben cargar.
- No mezcle pilas nuevas y viejas.

PL Bezpieczeństwo

- Proszę uważnie przeczytać instrukcję przed uruchomieniem go.
- Producent i jego dystrybutorzy nie ponoszą odpowiedzialności za szkody spowodowane niewłaściwym użytkowaniem.
- Niewielkie elementy z dala od małych dzieci.
- Trzymaj baterie z dala od źródeł ciepła lub otwartego ognia.
- Nie wolno demontować ani modyfikować urządzenia, może to spowodować awarię i wypadków.
- Akumulatora tego samego typu lub odpowiedniki mogą być stosowane.
- Podczas instalacji baterii i akumulatorów należy przestrzegać właściwej polaryzacji.
- Non-akumulatory nie powinny być pobierane.
- Nie mieszaj starych i nowych baterii.

IT Sicurezza

- Si prega di leggere attentamente il manuale prima di utilizzarlo.
- Il produttore e i suoi distributori declinano ogni responsabilità per i danni causati da un uso improprio.
- Tenere le parti piccole lontano da bambini.
- Tenere lontane le batterie da fonti di calore o fiamme libere.
- Non smontare o modificare il prodotto, può causare malfunzionamenti e incidenti.
- Solo batterie dello stesso tipo o equivalenti possono essere utilizzati.
- Quando si installano le batterie e le batterie osservare sempre la corretta polarità.
- Le batterie non ricaricabili non devono essere ricaricate.
- Non mischiare batterie vecchie e nuove.

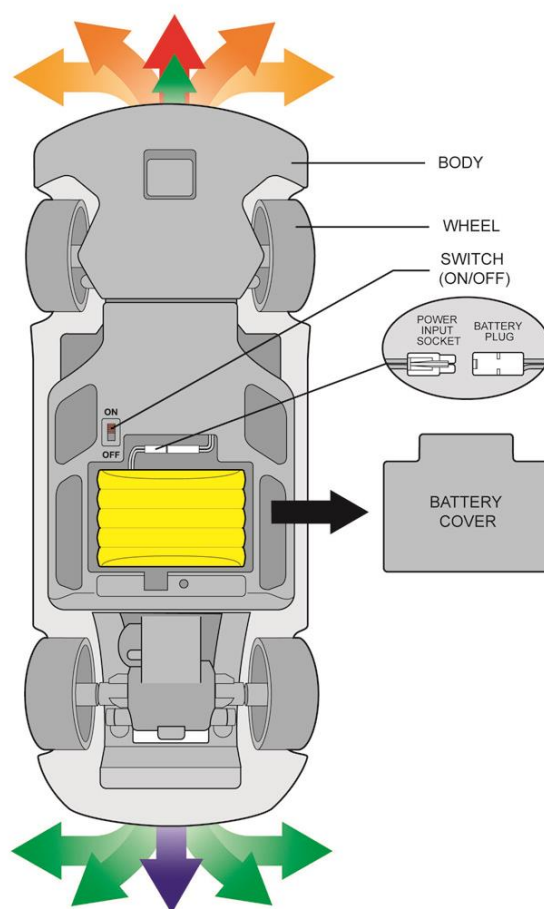

DE Inbetriebnahme

- Schalten Sie die Fernbedienung und das Modell ein.
- Ziehen Sie die Fernbedienung bis zum Maximum aus.
- Durch ziehen des Gashebels fährt das Modell vorwärts, drücken Sie den Gashebel nach vorne bremst das Modell bzw. wenn es steht fährt es rückwärts. Durch Drehen des Lenkrades können Sie die Richtung bestimmen.

GB Commissioning

- Turn on the remote control and the model.
- Pull the remote control to the maximum.
- By pulling the throttle lever, the model moves forward, push the throttle forward and brake the model if it is, it goes backwards. Turn the steering wheel, you can determine the direction.

FR mise en service

- Allumez la télécommande et le modèle.
- Tirez sur la commande à distance au maximum.
- En tirant la manette des gaz, le modèle se déplace vers l'avant, poussez la manette vers l'avant et le frein de modèle si c'est le cas, il va vers l'arrière. Tournez le volant, vous pouvez déterminer la direction.

NL Inbedrijfstelling

- Schakel de afstandsbediening en het model.
- Trek de afstandsbediening om het maximum.
- Door aan de gashendel, het model naar voren beweegt, duwt de gashendel naar voren en verbrak het model als het is, het gaat achteruit. Draai het stuurwiel, kunt u de richting te bepalen.

ES Puesta en marcha

- Encienda el control remoto y el modelo.
- Tire del mando a distancia para el máximo.
- Al tirar de la palanca del acelerador, el modelo se mueve hacia adelante, empuje el acelerador hacia adelante y quebró el modelo si lo es, se va hacia atrás. Gire el volante, se puede determinar la dirección.

PL Uruchomienie

- Włącz pilocie i modelu.
- Wyciągnąć pilota do maksimum.
- Pociągając dźwignię przepustnicy, model porusza się do przodu, wcisnąć przepustnicę i wyhamować modelu, jeśli jest, to idzie do tyłu. Skręcić kierownicę, można określić kierunek.

IT Messa

- Accendere il telecomando e il modello.
- Tirare il comando a distanza al massimo.
- Tirando la leva del gas, il modello si muove in avanti, spingere l'acceleratore in avanti e frenare il modello se lo è, va all'indietro. Girare il volante, è possibile determinare la direzione.

