



Vielen Dank für den Kauf dieses Produkts.

Lesen Sie diese Bedienungsanleitung aufmerksam durch und bewahren Sie diese sorgfältig auf um in Zukunft nachschlagen zu können. Die Bilder in dieser Bedienungsanleitung dienen nur der Referenz und müssen nicht dem Original entsprechen.

Technische Parameter

Länge: 235 mm

Höhe: 80 mm

Getriebeübersetzung: 1:8

Gewicht: ca. 49 g

Akku: Li-Po 3.7 V

Heckrotordurchmesser: 50 mm

Hauptrotordurchmesser: 225 mm

Motor: N30

Ladezeit: ca. 60 Minuten

Einleitung

- Single-Rotor-Design, und die eingebaute Gyroscope Technologie verbessern die Flugeigenschaften.
- Durch die 2.4 GHz Technologie können Sie mit mehreren baugleichen Modellen ohne Interferenzen gleichzeitig fliegen. Durch das individuelle Einstellen des Helikopters lassen sich die Flugeigenschaften genauestens auf den Benutzer einstellen. Der Helikopter zeichnet sich noch durch eine hohe Agilität, ein geringes Gewicht, schnelle Reaktionszeit und eine einfache Bedienung aus.
- Eine volle Akkuladung lässt das Modell etwa 8 Minuten fliegen.
- Inklusive LCD Fernbedienung.
- Das Modell lässt sich mit einem „Brushless-Motor“ nachrüsten.

Sicherheitsrichtlinien

- Dieses Produkt ist kein Spielzeug. Es wird empfohlen das Produkt erst ab 14 Jahren zu verwenden.
- Bitte lesen Sie die Bedienungsanleitung sorgfältig durch bevor Sie es in Betrieb nehmen.

Bedienungsanleitung R/C MJX F648 (F-48)

- Der Benutzer ist in vollem Umfang für die richtige Bedienung des Helikopters verantwortlich.
- Der Hersteller und die Händler lehnen jegliche Verantwortung für den Schaden, der durch unsachgemäßen Gebrauch entstanden ist ab.
- Halten Sie Kleinteile fern von Kleinkindern.
- Halten Sie Batterien und Akkus fern von großer Hitze oder offenen Feuer.
- Halten Sie einen Sicherheitsabstand von 1-2 Meter um sich oder andere vor Verletzungen zu schützen.
- Demontieren oder modifizieren Sie dieses Produkt nicht, dies könnte zu Fehlfunktionen und Unfälle verursachen.
- Fliegen Sie den Helikopter nur in Ihrem Sichtfeld.
- Der Helikopter darf nur in Aufsicht von Erwachsenen benutzt werden.
- Nur Batterien und Akkus des gleichen oder gleichwertigen Typs dürfen verwendet werden.
- Achten Sie beim Einlegen von Akkus und Batterien immer auf die korrekte Polarität.
- Nicht wiederaufladbare Batterien dürfen nicht geladen werden.
- Die Fernbedienung benötigt 4x „AA“ Batterien (nicht inklusive)
- Mischen Sie keine alten und neuen Batterien.

Lieferumfang

Beschreibung	Menge	Beschreibung	Menge
Helikopter	1	USB-Ladekabel	1
Fernbedienung	1	Bedienungsanleitung	1
Rotorblätter	2	Heckrotor	1
3.7V 380 mAh Li-Po	2	Verbinder	1

LCD-Fernbedienung

- Mit der 2.4 GHz Funkfernbedienung können mehrere Helikopter ohne Interferenzen gleichzeitig fliegen.
- Der Helikopter lässt sich aufwärts, abwärts, vorwärts, rückwärts, links, rechts, Drehung links und Drehung rechts fliegen.
- Der Gashebel kann frei nach Belieben geschaltet werden (rechts oder links)

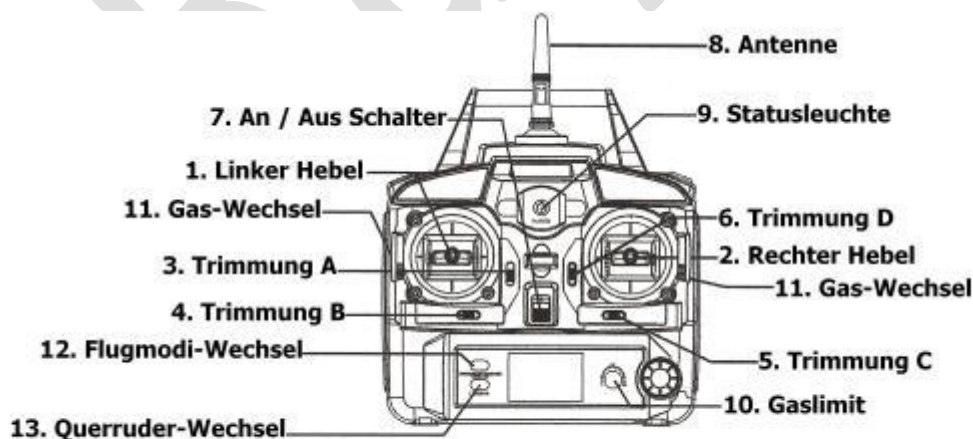

Nr.	Funktion	Funktionsbeschreibung
1	Linker Hebel	STICK MODE2: Aufwärts/abwärts, links/rechts STICK MODE4: Aufwärts/abwärts, Drehung links/Drehung rechts STICK MODE1: Vorwärts/rückwärts, Drehung links/Drehung rechts

		STICK MODE3: Vorwärts/rückwärts, links/rechts
2	Rechter Hebel	STICK MODE1: Aufwärts/abwärts, links/rechts STICK MODE3: Aufwärts/abwärts, Drehung links/Drehung rechts STICK MODE2: Vorwärts/rückwärts, Drehung links/Drehung rechts STICK MODE4: Vorwärts/rückwärts, links/rechts
3	Trimmer A	STICK MODE2: / STICK MODE4: / STICK MODE1: Vorwärts/rückwärts Trimmung STICK MODE3: Vorwärts/rückwärts Trimmung
4	Trimmer B	STICK MODE2: Seitwärtsflug Trimmung STICK MODE3: Seitwärtsflug Trimmung STICK MODE1: Drehung links/rechts Trimmung STICK MODE4: Drehung links/rechts Trimmung
5	Trimmer C	STICK MODE2: Drehung links/rechts Trimmung STICK MODE3: Drehung links/rechts Trimmung STICK MODE1: Seitwärtsflug Trimmung STICK MODE4: Seitwärtsflug Trimmung
6	Trimmer D	STICK MODE1: / STICK MODE3: / STICK MODE2: Vorwärts/rückwärts Trimmung STICK MODE3: Vorwärts/rückwärts Trimmung
7	An / Aus Schalter	Steuert die Stromversorgung der Fernbedienung. Schieben Sie den Schalter auf „ON“, ist die Fernbedienung eingeschaltet. Schieben Sie den Schalter auf „OFF“, ist die Fernbedienung ausgeschaltet
8	Antenne	Überträgt das Funksignal an den Empfänger (Helikopter)
9	Statusleuchte	Die Statusleuchte blinkt langsam: Die Fernbedienung ist nicht verbunden Die Statusleuchte blinkt schnell: Die Fernbedienung sendet ein Signal an den Empfänger (Helikopter) Die Statusleuchte leuchtet dauerhaft: Die Fernbedienung ist mit dem Empfänger (Helikopter) verbunden.
10	Gaslimit	Hier können Sie die Aufwärts- und Abwärtsgeschwindigkeit bestimmen.
11	Gas-Wechsel	Schieben Sie beide Tasten gleichzeitig nach oben oder unten um den Gashebel nach rechts oder links zu legen.
12	Flugmodi-Wechsel	Der Helikopter hat drei verschiedene Flugmodi zur Auswahl: Langsam, mittel und schnell.
13	Querruder-Wechsel	Hier können Sie die verschiedenen „STICK-MODE“ wählen.

Gas-Wechsel

Sie können den Gashebel entweder auf den linken oder rechten Hebel legen

- Schieben Sie die Tasten 11 gleichzeitig auf „R“. Nun ist der rechte Hebel das Gas
- Schieben Sie die Tasten 11 gleichzeitig auf „L“. Nun ist der linke Hebel das Gas.

Tipp: Beide Tasten sollten entweder oben oder unten stehen, ansonsten kann die Fernbedienung nicht aktiviert werden

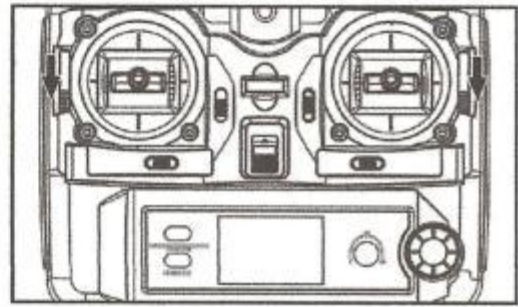
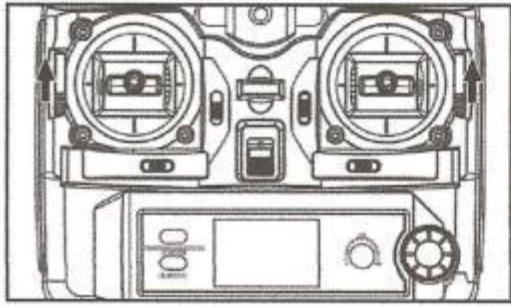

Aktivierung der LCD-Fernbedienung

Schieben Sie den An/Aus Schalter auf die Position „ON“ nachdem die Auswahl des Gashebels abgeschlossen ist. Um die Fernbedienung zu aktivieren schieben Sie den Gashebel langsam nach oben und anschließend nach unten. Die Fernbedienung ist aktiviert sobald ein Signalton zu hören ist. Es dauert etwa 10 Sekunden bis die Signalübertragung beendet ist. Nachdem die Signalübertragung beendet ist leuchtet die Statusleuchte dauerhaft auf. Sie können entweder mit dem linken oder rechten Hebel die Signalübertragung überspringen umso in das Startmenü zu gelangen.

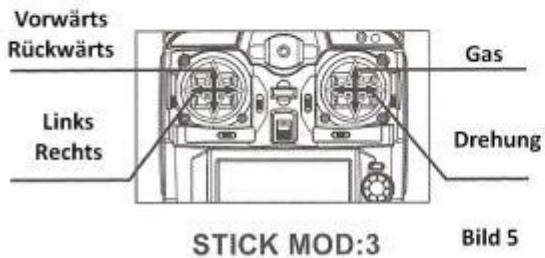
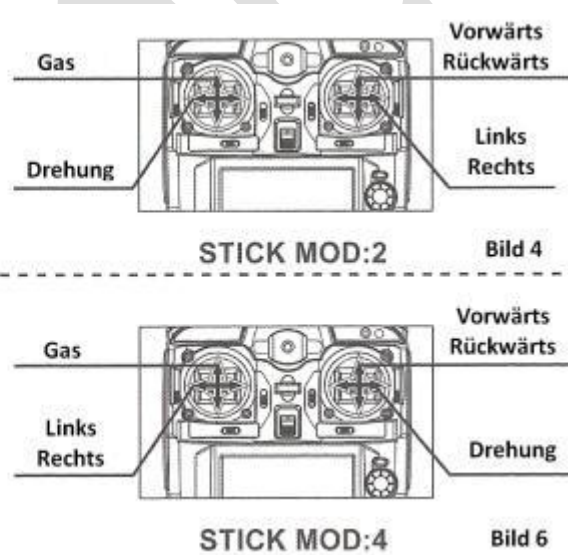
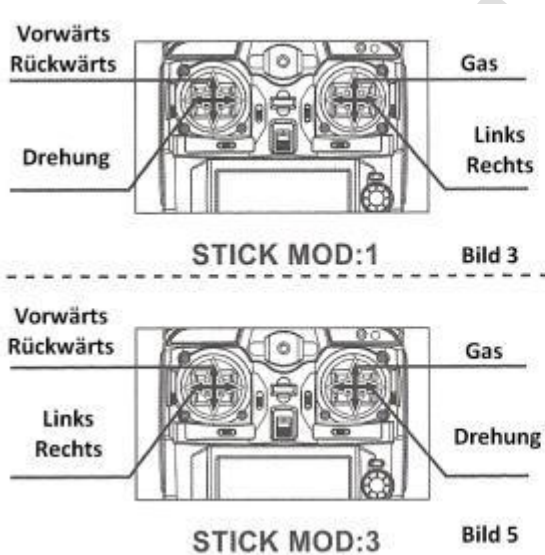

Flugmodi-Wechsel

- Es sind 3 verschiedene Flugmodi zur Auswahl: Langsam, mittel und schnell. Der Benutzer kann dies durch drücken des Knopfes auswählen.

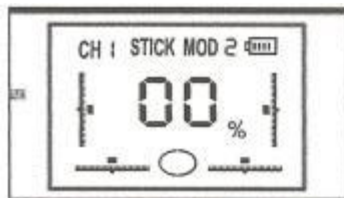

○ **Langsam**

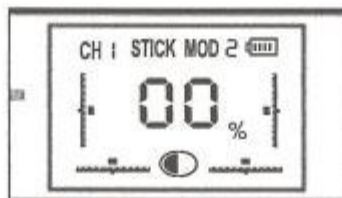

◐ **Mittel**



● **Schnell**

Der Helikopter

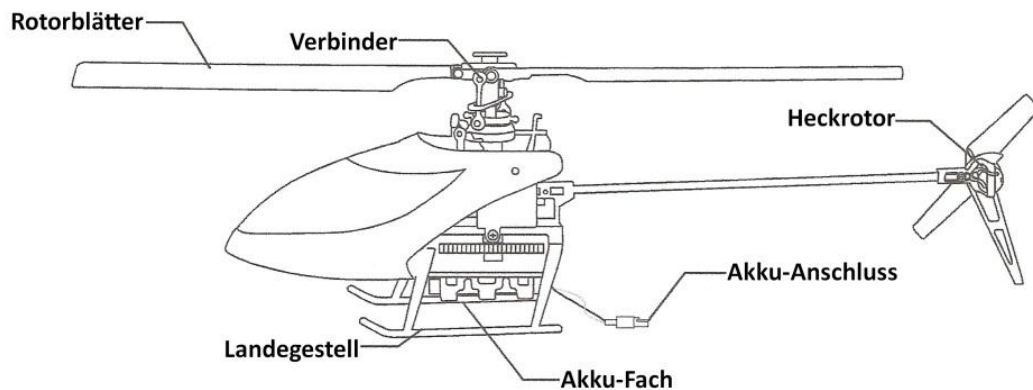

Ladevorgang

- Der Helikopter ist ausgestattet mit der Möglichkeit über einen USB-Anschluss zu laden
- Trennen Sie die Verbindung zwischen Helikopter und Akku anschließend verbinden Sie das USB-Kabel mit dem Akku und schließen Sie das USB-Kabel an einen USB-Anschluss an einem Computer.
- Die Statusleuchte zeigt Ihnen den Ladestand Ihres Akkus. Ist die Statusleuchte erloschen, ist der Akku leer. Sobald die Statusleuchte leuchtet, ist der Akku geladen. Ein Ladevorgang benötigt etwa 60 Minuten.

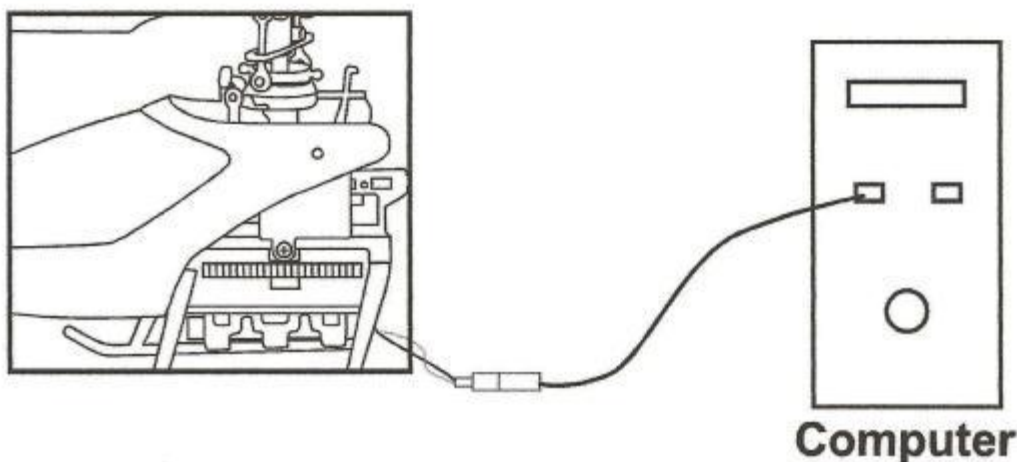

Akku-Sicherheitshinweise

- Laden Sie den Akku nur mit dem mitgelieferten Netzteil.
- Wird der Akku beim Ladevorgang sehr heiß, bedeutet es, dass der Akku überlädt. In diesem Fall stoppen Sie den Ladevorgang.
- Überwachen Sie den Ladevorgang.
- Manipulieren oder demontieren Sie niemals Batterien oder Akkus.
- Nachdem der Flug ist, der Akku relativ heiß ist, warten Sie etwa 30 Minuten ab, bis der Akku abgekühlt ist, bevor Sie ihn erneut laden.
- Schalten Sie den Helikopter aus, wenn Sie ihn nicht nutzen. Planen Sie den Helikopter für eine längere Zeit nicht zu nutzen, laden Sie den Akku vorher etwa 1 Stunde, bevor Sie ihn lagern.
- Achten Sie beim Einstecken des Akkus immer auf die richtige Polarität.

Flugvorbereitung

- Schließen Sie den Akku an den Anschluss des Helikopters an. Nun blinkt die Statusleuchte. Setzen Sie den Helikopter auf eine Ebene.
- Schalten Sie die Fernbedienung ein. Um die Fernbedienung zu aktivieren schieben Sie den Gashebel langsam nach oben und anschließend nach ganz unten. Ist die Fernbedienung aktiviert, sendet sie einen Signalton aus. Während des Verbindungsprozesses blinkt die Statusleuchte der Fernbedienung.
- Ist der Verbindungsprozess abgeschlossen schieben Sie den Gashebel langsam nach oben, nun hebt der Helikopter ab.
- Verbinden Sie die Fernbedienung Schritt für Schritt ansonsten können Sie den Helikopter nicht verbinden.
- Ist die Fernbedienung einmal ausgeschaltet, müssen Sie die Verbindungsprozedur wiederholen.

Überprüfung der Taumelscheibe des Helikopters

Die Taumelscheibe des Helikopters sollte horizontal stehen, andernfalls wird der Helikopter automatisch vorwärts, rückwärts links oder rechts fliegen ohne das ein Signal von der Fernbedienung ausgeht. Um die Taumelscheibe Horizontal zu setzen gibt es zwei verschiedene Wege.

1. Wenn die Taumelscheibe leicht geneigt ist, können Sie die Taumelscheibe mit Hilfe der Trimmung an der Fernbedienung korrigieren.
2. Ist die Taumelscheibe stärker geneigt, korrigieren Sie die Fehlstellung von Hand in folgenden Schritten:
 - Schwebt der Helikopter und fliegt automatisch vorwärts, nehmen Sie die hintere Servo-Verbindung und drehen Sie diese im Uhrzeigersinn, bis die Taumelscheibe wieder horizontal ausgerichtet ist.
 - Schwebt der Helikopter und fliegt automatisch rückwärts, nehmen Sie die hintere Servo-Verbindung und drehen Sie diese gegen den Uhrzeigersinn, bis die Taumelscheibe wieder horizontal ausgerichtet ist.
 - Schwebt der Helikopter und fliegt automatisch nach links, nehmen Sie die rechte Servo-Verbindung und drehen Sie diese im Uhrzeigersinn, bis die Taumelscheibe wieder horizontal ausgerichtet ist.
 - Schwebt der Helikopter und fliegt automatisch nach rechts, nehmen Sie die rechte Servo-Verbindung und drehen Sie diese gegen den Uhrzeigersinn, bis die Taumelscheibe wieder horizontal ausgerichtet ist.

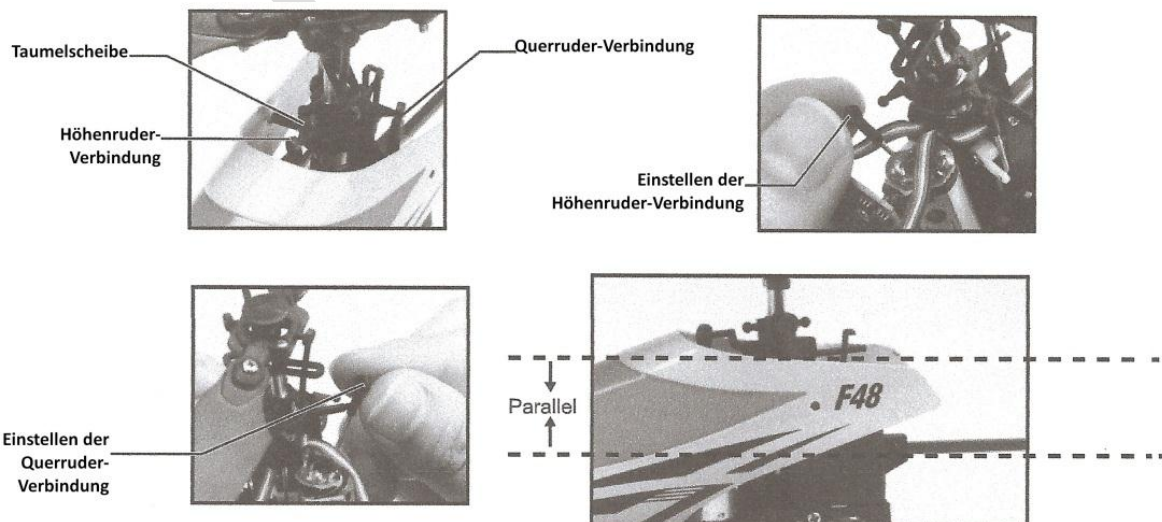

Trimmung

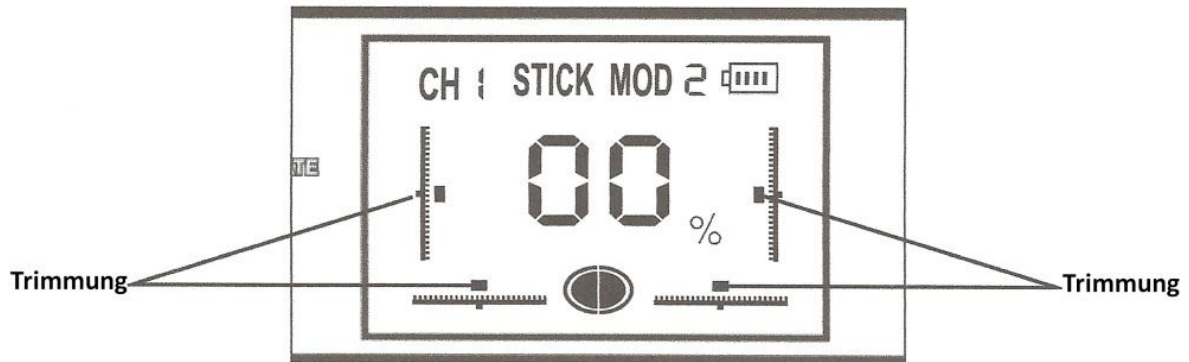

Falls der Helikopter vorwärts/rückwärts fliegt ohne dass ein Signal von der Fernbedienung ausgeht nutzen Sie die Höhenrudertrimmung.

„STICK MODE“ 1 oder 3

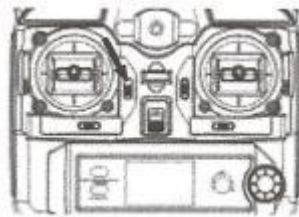

Falls der Helikopter rückwärts fliegt nutzen Sie die Trimmung A bis der Helikopter wieder ausbalanciert ist.

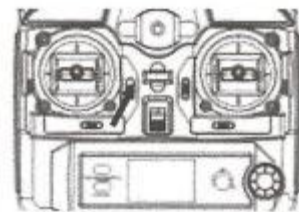

Falls der Helikopter vorwärts fliegt nutzen Sie die Trimmung A bis der Helikopter wieder ausbalanciert ist.

„STICK MODE“ 2 oder 4

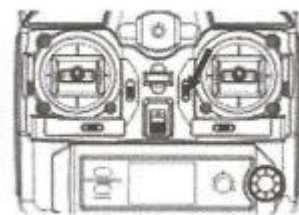

Falls der Helikopter rückwärts fliegt nutzen Sie die Trimmung D bis der Helikopter wieder ausbalanciert ist.

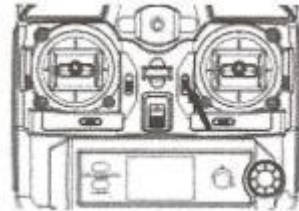

Falls der Helikopter vorwärts fliegt nutzen Sie die Trimmung D bis der Helikopter wieder ausbalanciert ist.

Bedienungsanleitung R/C MJX F648 (F-48)

Falls der Helikopter links/rechts fliegt ohne dass ein Signal von der Fernbedienung ausgeht nutzen Sie die Querrudertrimmung.

„STICKE MODE“ 3 oder 4

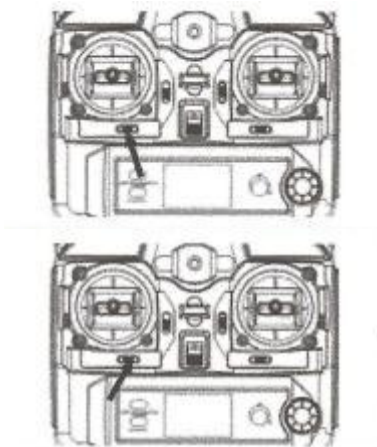
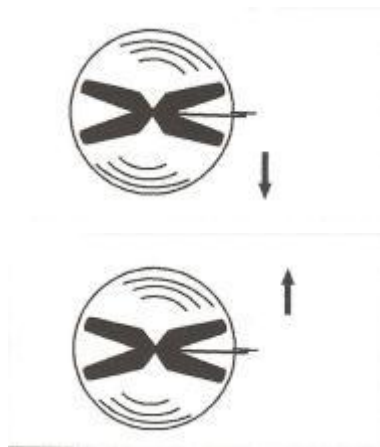

Falls der Helikopter links fliegt nutzen Sie die Trimmung B bis der Helikopter wieder ausbalanciert ist

Falls der Helikopter rechts fliegt nutzen Sie die Trimmung B bis der Helikopter wieder ausbalanciert ist

„STICK MODE“ 1 oder 2

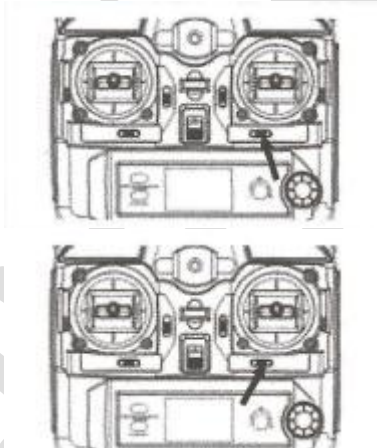
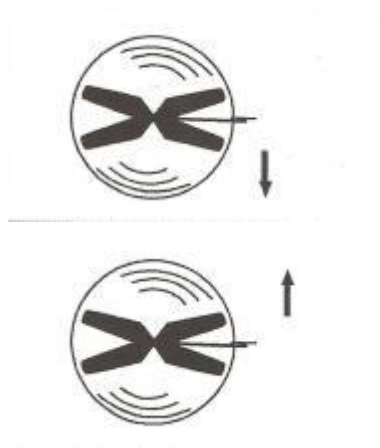

Falls der Helikopter links fliegt nutzen Sie die Trimmung C bis der Helikopter wieder ausbalanciert ist

Falls der Helikopter rechts fliegt nutzen Sie die Trimmung C bis der Helikopter wieder ausbalanciert ist

Falls der Helikopter sich dreht ohne dass ein Signal von der Fernbedienung ausgeht nutzen Sie die Seitenrudertrimmung.

„STICK MODE“ 1 oder 2

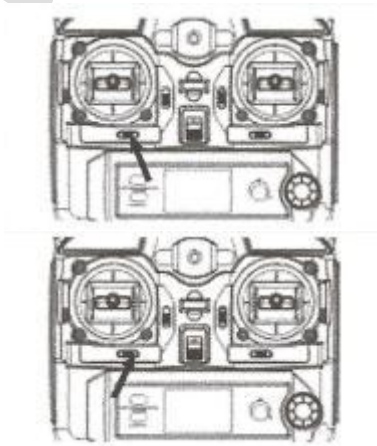
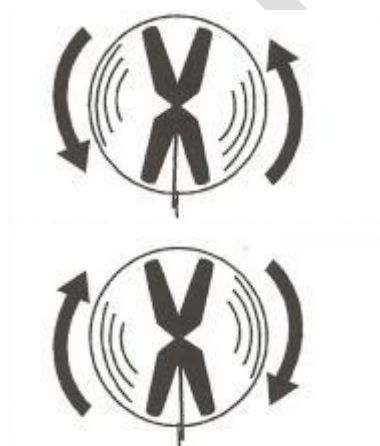

Falls der Helikopter gegen den Uhrzeigersinn dreht nutzen Sie die Trimmung B bis der Helikopter wieder ausbalanciert ist

Falls der Helikopter im Uhrzeigersinn dreht nutzen Sie die Trimmung B bis der Helikopter wieder ausbalanciert ist

Bedienungsanleitung R/C MJX F648 (F-48)

„STICK MODE“ 3 oder 4

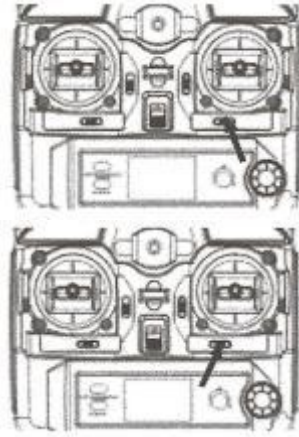
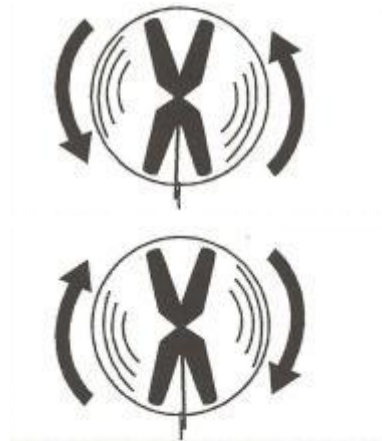

Falls der Helikopter gegen den Uhrzeigersinn dreht nutzen Sie die Trimmung C bis der Helikopter wieder ausbalanciert ist

Falls der Helikopter im Uhrzeigersinn dreht nutzen Sie die Trimmung C bis der Helikopter wieder ausbalanciert ist

Bedienung

Aufwärts

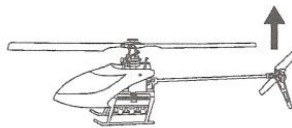

Drücken Sie den Steuerhebel nach oben, der Rotor fängt an zu drehen und der Helikopter steigt.

Abwärts

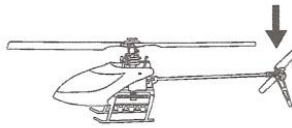

Drücken Sie den Steuerhebel nach unten, der Rotor verliert an Geschwindigkeit und der Helikopter sinkt.

Drehung links



Drücken Sie den Steuerhebel nach links und der Helikopter dreht sich nach links.

Drehung rechts



Drücken Sie den Steuerhebel nach rechts und der Helikopter dreht sich nach rechts.

Vorwärts



Drücken Sie den Steuerhebel nach vorne und der Helikopter fliegt vorwärts.

Rückwärts

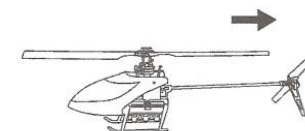

Drücken Sie den Steuerhebel nach hinten und der Helikopter fliegt rückwärts.

Links

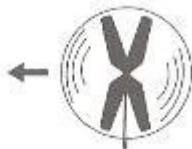

Drücken Sie den Steuerhebel nach links und der Helikopter fliegt nach links

Rechts

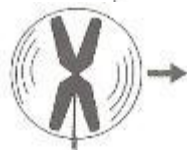

Drücken Sie den Steuerhebel nach rechts und der Helikopter fliegt nach rechts.

Fehlersuche

Problem	Grund	Lösung
Keine Reaktion des Helikopters	1. Der Helikopter ist untermotorisiert	1. Laden Sie die den Akku des Helikopters
	2. Die Statusleuchte des Helikopters blinkt ständig.	2. Setzen Sie den Helikopter auf eine Ebene und verbinden und wiederholen Sie die Verbindungsprozedur
	3. Der Helikopter und die Fernbedienung sind außerhalb des Empfangsbereichs.	3. Wiederholen Sie die Verbindungsprozedur.



RayLine